

HÅNDBOK FOR BRUK AV VALGMATERIELL

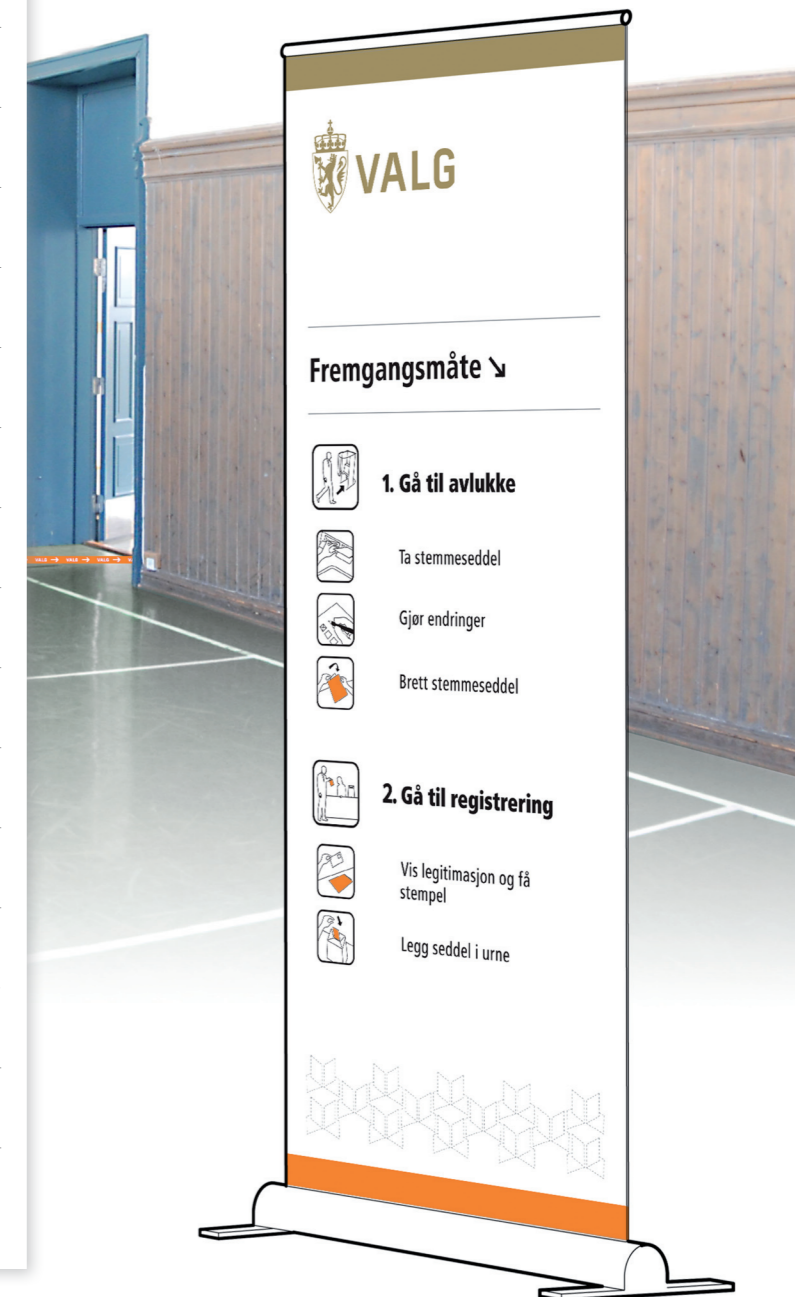

Introduksjon	4
Logo	5
Logo i ulike målformer	6
Hvordan bruke logoen	7
Stående logo	8
E-valg logo	9
Fargepalett	10 - 11
Typografi	12
Valgfunksjonærkort	13
Grafisk mønster	14
Bruk av mønster	15
Retningspiler	16
Informasjonsmal	17
Ledeteip	18
Seil	19
Roll up	20
Dørbanner	21
Plakat til stemmeavlukke	22 - 23
Urne	24
Stemmeavlukke	25



INTRODUKSJON

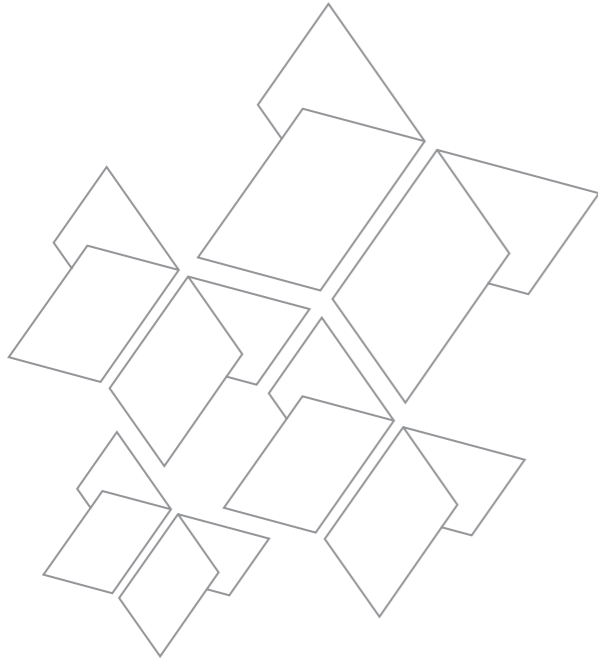

BLANKE ARK - EN ENKEL OG HØYTIDELIG PROFIL

Den visuelle profilen vektlegger kommunikasjon til alle. Profilen er forenklet i form og stil for å nå en bred målgruppe, samtidig som den bygger på et uttrykk som reflekterer troverdighet, høytidelighet og tidløshet. Designet bærer lite preg av overflødighet, alle elementene er funksjonsrettet og kommuniserer et konkret budskap.

EN HELHETLIG LØSNING

Blanke ark er en helhetlig løsning med symbolske, funksjonelle og estetiske kvaliteter.

Symbolsk er valg en tid for forandring og alle med stemmerett kan være med å påvirke utfallet. Valg er anledningen til å begynne på nytt; derfor er profilen inspirert av begrepet "blanke ark". Konseptet representerer mulighetenes rom.

Funksjonelt representerer det visuelle uttrykket et tydelig og lesbart signal. Universell design utgjør selve grunnlaget for profilen. Så mange som mulig skal kunne benytte sin stemmerett og stigmatisering grunnet ulikt funksjonsnivå skal unngås. Det er lagt vekt på store og lesbare flater med god kontrast. Skiltprogrammet baseres i stor grad på visuelle elementer som ikoner, piler og signalfarge som tydeliggjør informasjonen. Virkemidler som ledeteip bidrar til å tilgjengeliggjøre valglokalet og stemmeprossessen ytterligere. Fargepaletten er foruten signalfargen basert på farger som sammen utgjør maksimal kontrast og god lesbarhet. De hvite flatene gjør valglokalene lysere og gir god lesbarhet i stemmeavluksene.

Estetisk er store lyse flater grunnlaget for skiltprogrammet. Valglokaler har ulike størrelser og stiler, derfor vil et enkelt og lyst skiltprogram passe de fleste lokaler. Materialvalg og bruk av detaljer i gull tilfører høytid og glans til profilen. Skiltprogrammet er informativt, tilgjengelig og minimalistisk, konseptet vektlegger at de som skal sette farge på valgdagen er først og fremst velgerne selv.

LOGO

LOGO

Logoen består av; riksvåpen og typografi. Bruk av logo skal følge retningslinjene for bruk av riksvåpen som er spesifisert av Utenriksdepartementet. Logoen skal brukes i Pantone gull (PMS 871) dersom det er mulig, hvis ikke er CMYK, sort eller negativ tilgjengelige alternativer. Logoen eksisterer i epsformat i de ulike fargealternativene og målformene.

Bokmål. PMS 871 / C: 20 M: 25 Y: 60 K: 25.



Bokmål. PMS Process Black C / 100 K.



Bokmål. Negativ / hvit.



LOGO I ULIKE MÅLFORMER

LOGO I GULL

Denne skal alltid brukes med mindre faktorer som trykkemetode osv. ikke tillater det.



LOGO I SORT

Sort logo brukes når det ikke trykkes i farger.



LOGO, NEGATIV / HVIT

Negativ logo brukes når det er nødvendig å bruke logoen på mørk bakgrunn og gull ikke er egnet.



HVORDAN BRUKE LOGOEN

HVORDAN BRUKE LOGOEN

Logoen kan ikke endres på noen måte. Logoen skal alltid bestå av riksvåpen og typografi og kan kun brukes i henhold til Utenriksdepartementets retningslinjer beskrevet under.

PLASSERING AV LOGO

Bruken av riksvåpenet er fastsatt i kongelig resolusjon av 20. mai 1927. Når riksvåpenet brukes, her representert som en del av valglogoen, skal det fremtre på en korrekt og verdig måte og plasseres øverst til venstre eller midtstilt i forhold til andre grafiske elementer. Under enhver omstendighet skal aldri hverken grafiske elementer eller tekst stå jevnhøyt eller høyere enn kronens høyeste punkt, dvs. korset.

Logoen skal alltid brukes i gull (fortrinnsvis PMS, alternativt CMYK), med mindre restriksjoner mht. trykkemetoder medfører at sort/hvit eller den negative logoen må brukes.

Logoen skal alltid ha luft rundt seg slik at andre grafiske elementer ikke virker forstyrrende eller konkurrerende. Avstand fra typografi til bunn av riksvåpen defineres som x-høyden. Logoen skal ha en minimumsavstand tilsvarende en x-høyde på alle kanter. Se illustrasjonen under:



MINIMUMSTØRRELSE AV LOGO

Trykk:
Minimum størrelse: bredde: 15 mm

Web:
Minimum størrelse: bredde 70px



STÅENDE LOGO

LOGO STÅENDE

Den stående logoen skal kun brukes dersom den liggende hovedlogoen ikke egner seg. For eksempel ved bruk på smale bannere som dørbanneret. Logoen finnes i de ulike målformene og i følgende farger: PMS 871, CMYK, sort og negativ (hvit).

Logo stående: bokmål



Logo stående: nynorsk



Logo stående: samisk



E-VALG LOGO

E-VALG LOGO

Denne logoen skal brukes på alt grafisk materiale som omhandler e-valg. Logoen finnes på bokmål og nynorsk i følgende farger: PMS 871, CMYK, sort og negativ (hvit).

E-valg logo: bokmål



E-valg logo: nynorsk



FARGEPALETT

FARGEPALETT

Fargepaletten består av fire primærfarger og én sekundærfarge. Fargepaletten er politisk nøytral og vektlegger emosjonelle verdier som stolthet og kvalitet. I tillegg er den designet med utgangspunkt i prinsipper for universell design. Bakgrunnsfargen er hvit, teksten settes i sort og den oransje signalfargen benyttes strategisk for å fremheve, markere og tydeliggjøre viktig informasjon.

PRIMÆRFARGER

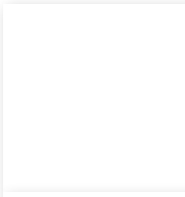

Hvit
C0 M0 Y0 K0
R 255 G 255 B 255
HTML FFFFFFFF

HVIT:
Hvit er hovedfargen som brukes på bakgrunner. Hvitt gir maksimal kontrast til de andre profilmfargene, den tydeliggjør innholdet i tillegg til at den er brukervennlig og nøytral.



Pantone Pro. Black
C0 M Y0 K100
R 0 G 0 B 0
HTML 000000

SORT:
All tekst settes i sort for maksimal lesbarhet. Piktogrammer og andre vektoriserte illustrasjoner bør også bruke sort for maksimal synlighet.

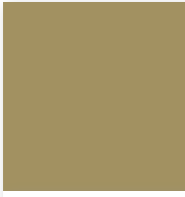

Pantone 871
C20 M25 Y60 K25
R 166 G 151 B 101
HTML A69765

GULL:
Logoens hovedfarge. Fargen brukes i hht. Utenriksdepartementets regler for bruk av riksvåpen og gullfarge.



Pantone 1505
C0 M60 Y90 K0
R 255 G 145 B 51
HTML FF6E00

ORANSJE:
Profilprogrammets signalfarge. Fargen benyttes strategisk for å fremheve viktig informasjon.

SEKUNDÆRFARGE



Pantone 2995
C83 M1 Y0 K0
R 0 G 169 B 224
HTML 00A9E0

BLÅ:
Støttefargen kan benyttes ved spesielle anledninger som i illustrasjoner eller ved mindre markeringer.

FARGEPALETT

PRIMÆRFARGER

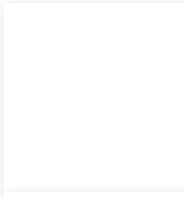

Hvit
C0 M0 Y0 K0
R 255 G 255 B 255
HTML FFFFFFFF

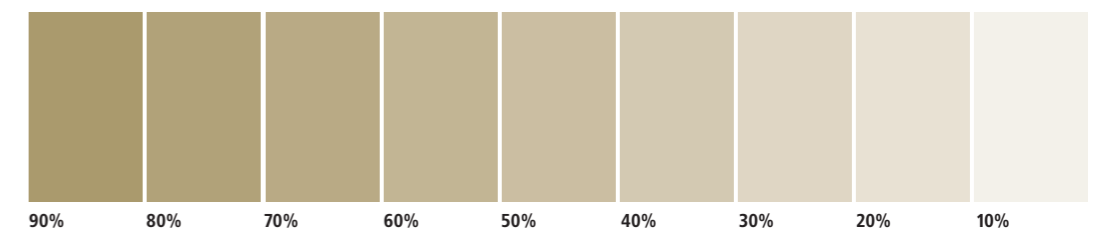
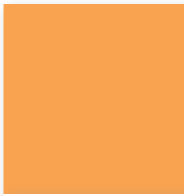

Pantone 871
C20 M25 Y60 K25
R 166 G 151 B 101
HTML A69765

Pantone 1505
C0 M60 Y90 K0
R 255 G 145 B 51
HTML FF6E00

Pantone Pro. Black
C0 M Y0 K100
R 0 G 0 B 0
HTML 000000

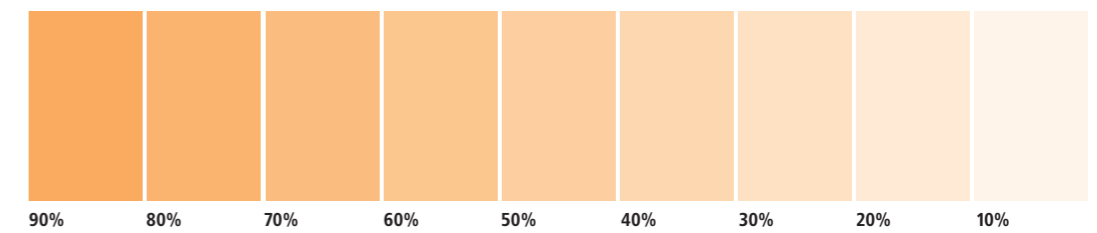
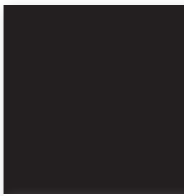

SEKUNDÆRFARGE

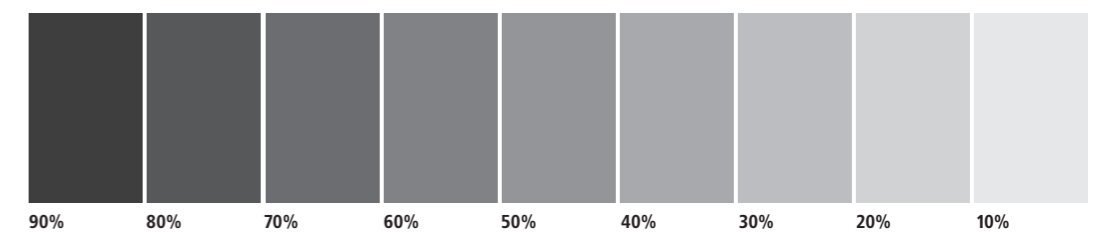

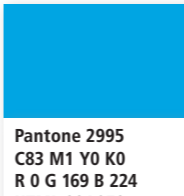
Pantone 2995
C83 M1 Y0 K0
R 0 G 169 B 224
HTML 00A9E0

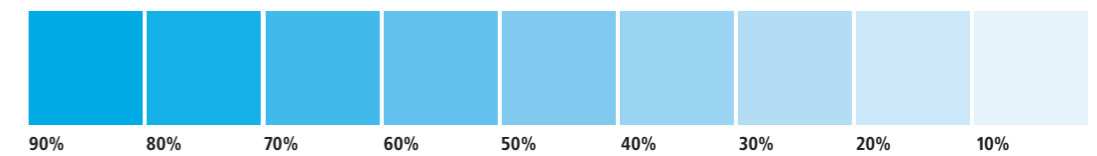

TYPOGRAFI

TRANSIT

Skriftsnittet i valgprofilen er Transit fra FontFont. Transit er designet av det tyske designbyrået Metadesign spesielt for skilting og andre informasjonssystemer. Skriften er tydelig og har god lesbarhet både på kort og lang avstand.

Valgprofilen bruker vektene Transit Black, Transit Bold, Transit Regular og Transit Italic:

- Transit Black og Bold brukes til overskrifter og utheving av viktig informasjon.
- Transit Regular skal brukes på brødtekst.
- Kursiv kan brukes i de ulike vektene for å fremheve ord, sitater osv.

Typografi skal med få unntak settes i sort for maksimal lesbarhet. Skriftstørrelsen må alltid vurderes ut fra prinsippene om universell utforming og tilgjengelighet for velgere med nedsatt syn.

ABCDEFGHIJKLMNOPQRSTUVWXYZÆØÅabcdefghijklmnopqrstuvwxyzæøå0123456789

Transit Bold Transit regular
12345678910

Transit er designet av det tyske designbyrået Meta-design og er designet spesielt for skilting og andre informasjonssystemer. Skriften er tydelig og har god lesbarhet både på kort og lang avstand. Den finnes i ulike vekt. Valg-profilen tar i bruk vektene Transit Black, Transit Bold, Transit Regular og Transit Italic.

ARIAL

Arial skal brukes dersom man ikke har tilgang til Transit. Arial er en systemfont som finnes på de fleste datamaskiner. Arial Regular skal brukes på vanlig brødtekst, Arial Bold brukes til overskrifter og utheving av viktig informasjon.

ABCDEFGHIJKLMNOPQRSTUVWXYZÆØÅabcdefghijklmnopqrstuvwxyzæøå0123456789

Arial Bold Arial Regular
12345678910

Arial het opprinnelig Sonoran Sans Serif. Da Microsoft inkluderte skriftsnittet i sitt systemfontsett fikk skriftsnittet navnet Arial. Arial har mange likhetstrekk med Helvetica og ble opprinnelig designet for IBMs laserskrivere.

VALGFUNKSJONÆRKORT

VALGFUNKSJONÆRKORT

Valgfunksjonærkort skal bæres med oransje bånd rundt halsen av representanter i valglokalet.

Valgfunksjonærkortet finnes i tre ulike alternativer:

- Stemmestyreleder
- Stemmestyremedlem
- Valgfunksjonær

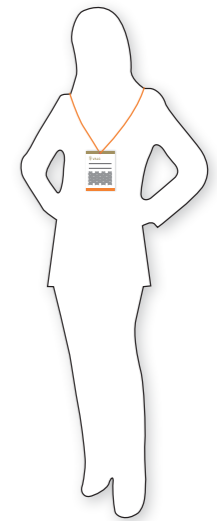

GRAFISK MØNSTER

Det grafiske mønsteret er inspirert av stemmesedler, brettede ark og origami. Mønsteret brukes som et dekorativt og profilerende element på de fleste delene av skiltprogrammet.

Profilen består av to mønstre; mønster A som er geometrisk og heldekkende og mønster B som er frittstående og organisk. Mønster B kan fritt brukes begge veier, se eksempel på bruk av mønstrene på neste side.

MØNSTER A.

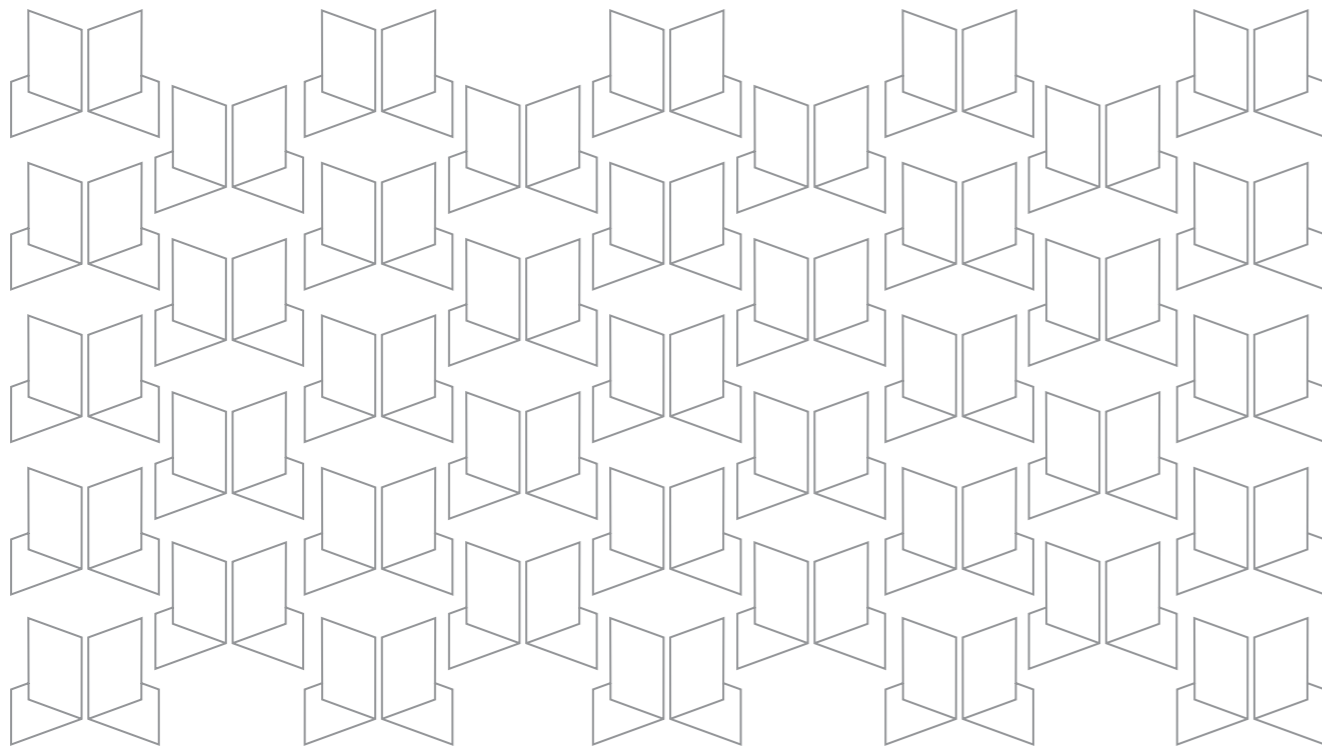

MØNSTER B.

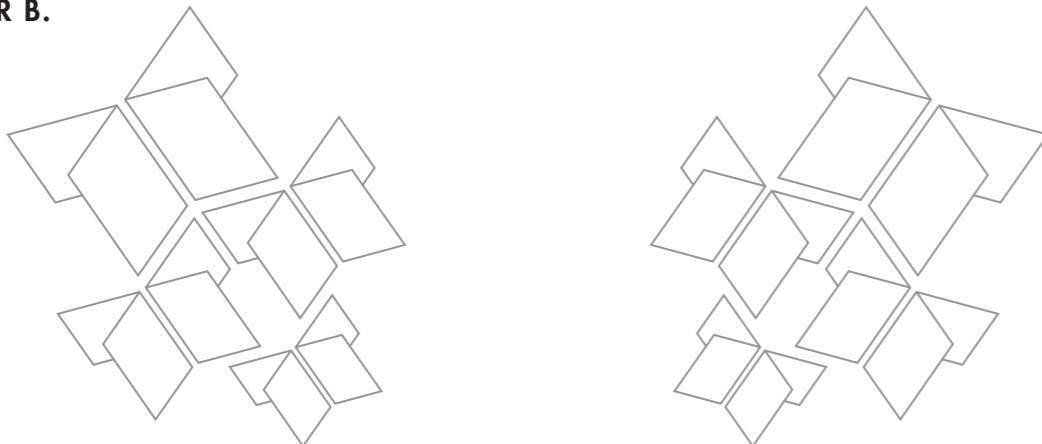

EKSEMPEL PÅ BRUK AV MØNSTER A.



EKSEMPEL PÅ BRUK AV MØNSTER B.

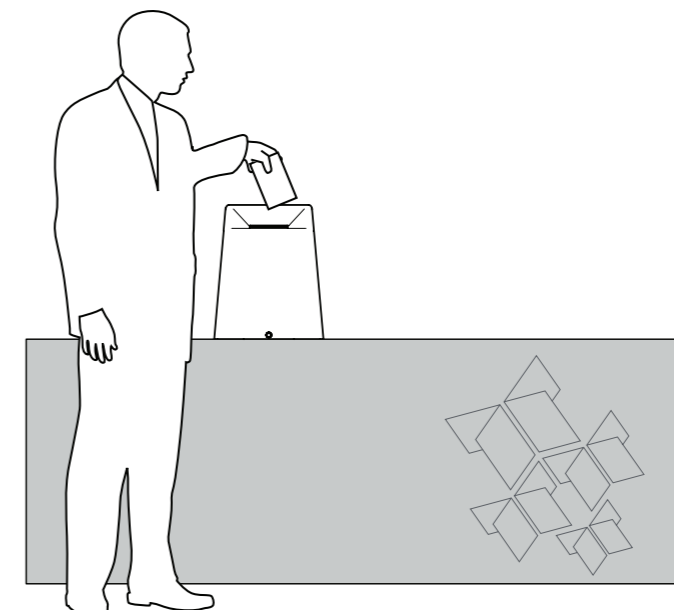

RETNINGSPILER

RETNINGSPILER

Retningspilene består av en hovedpil som kan vendes etter ønsket funksjon og pekeretning. Den kan peke mot venstre, høyre, opp, ned og 45 grader.

Pilen har tydelig form, kontrast og linjedefinisjon som gjør den velegnet til bruk i ulike formater og trykkmetoder.

I profilprogrammet inngår et sett piler i A3 format som kommunene kan printe ut og bruke ved behov. Disse skal monteres på stativene som tilhører profilen.

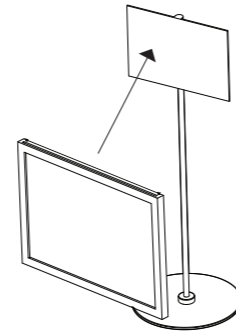

RETNINGSPIL - VARIANTER

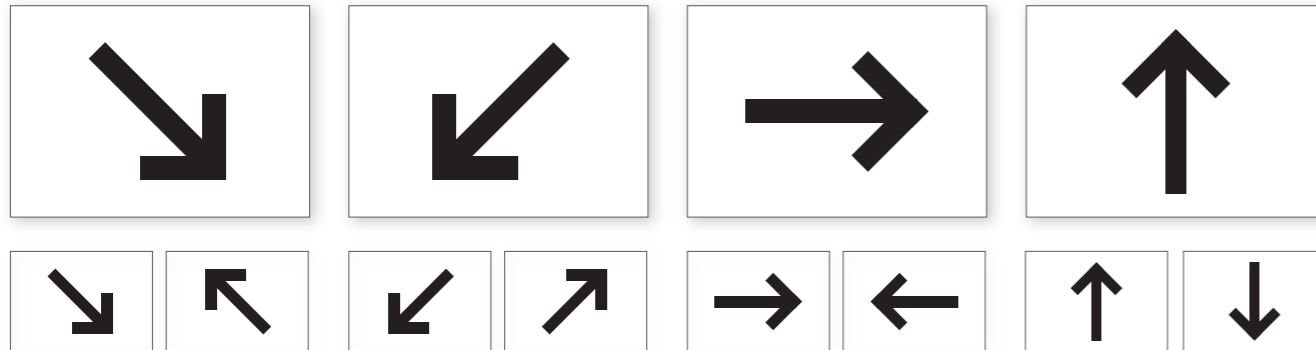

KONSTRUKSJON AV RETNINGSPIL

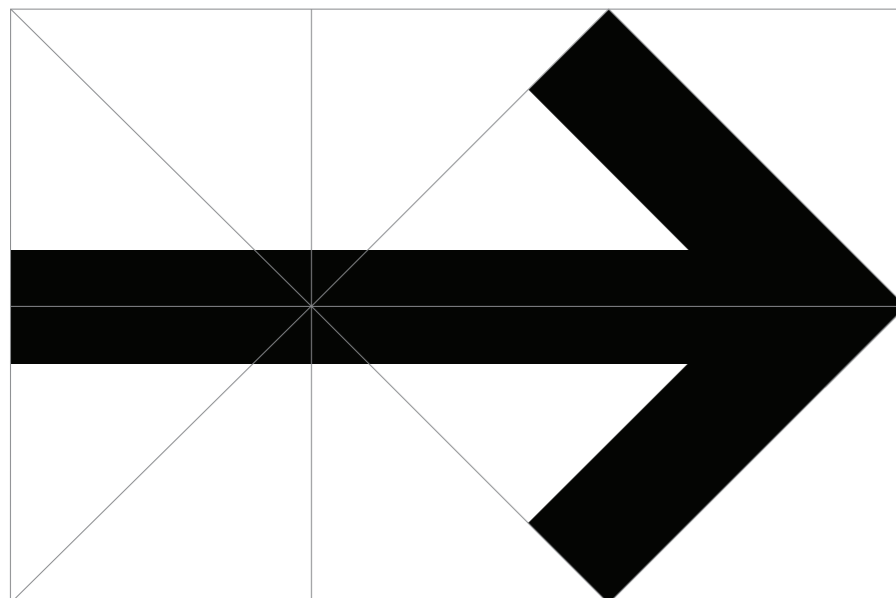

INFORMASJONSMAL

INFORMASJONSMAL

Informasjonsmalen er laget slik at brukerne kan legge inn egen tekst ved behov for informasjon utover det generelle skiltprogrammet.

Retningslinjene for bruk av typografi angitt i malen skal følges. Informasjonsmalen er en redigerbar Word fil i formatet A3. Informasjonsmalen skal om mulig skrives ut i farger.

Informasjonsplakaten monteres i tilhørende stativ.

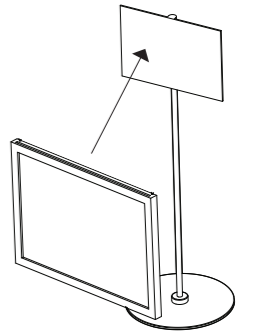

Overskrift: Arial bold 50-70 pt

Generell tekst: Arial 40-50 pt

LEDETEIP



LEDETEIP

Ledeteipen skal brukes strategisk for gjøre stemmeprosessen enklere. Illustrasjonen over viser eksempel på bruk av ledeteip. Den kan også brukes som signal fra inngangsdøren og inn til stemmelokalet.

Bruk av ledeteip skal tilpasses hvert enkelt lokale. Hensikten med ledeteipen er å forenkle og tydeliggjøre stemmeprosessen.

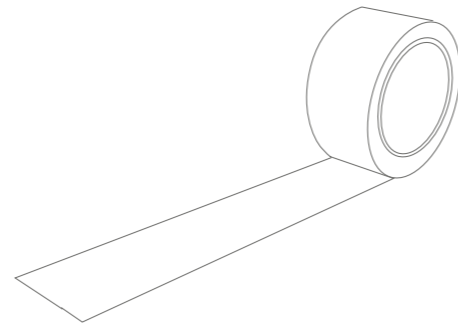

Beskrivelse av repetisjon

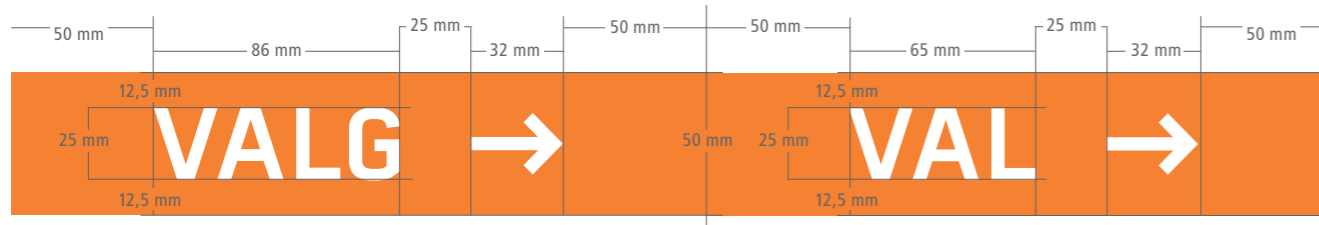

SEIL

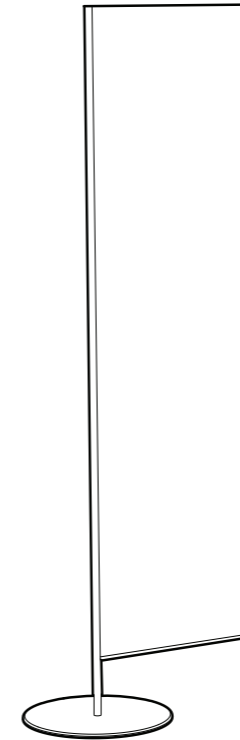

SEIL

Digitaltrykk: 4 farger.
Bruk: utendørs.

Seilet plasseres som et fjernsignal utenfor valglokalet.

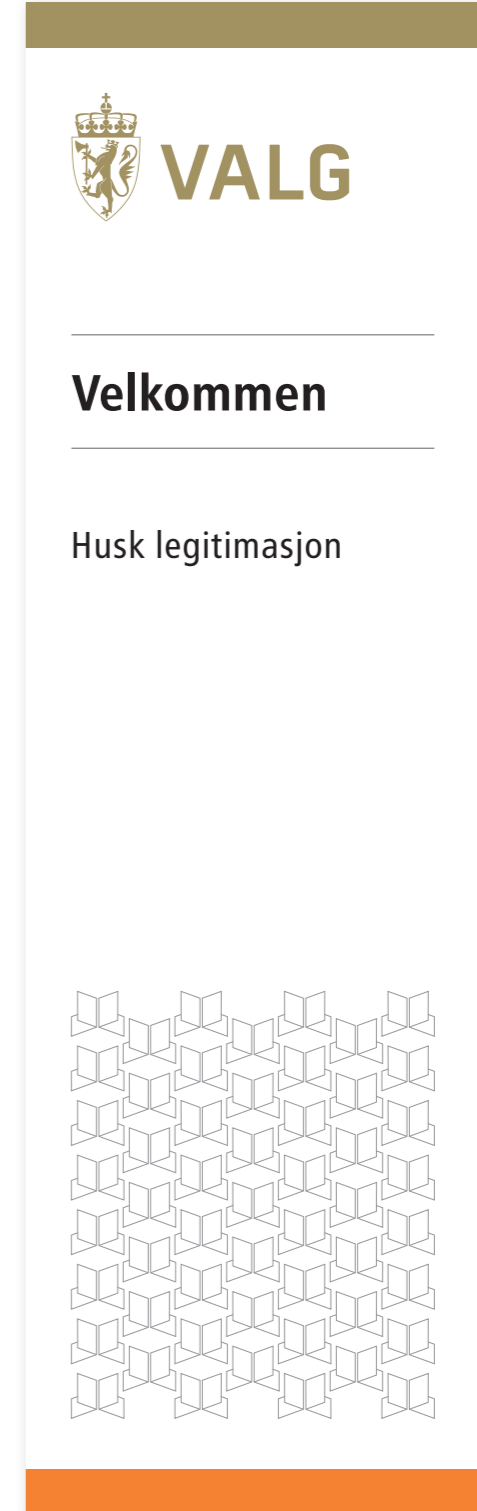

ROLL UP

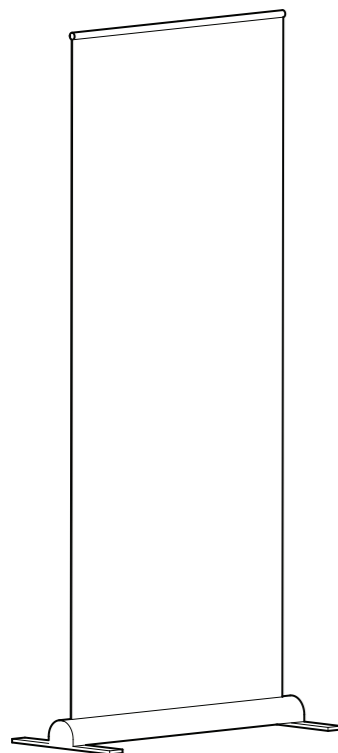

ROLL UP

Digitaltrykk, 4 farger.
Bruk: innendørs.

Roll up'en skal stå ved inngangen til valglokalet slik at velgerne raskt og enkelt får oversikt over stemmeprosessen.



VALG

Fremgangsmåte ↘



1. Gå til avlukke



Ta stemmeseddel



Gjør eventuelle endringer



Brett stemmeseddel



2. Gå til registrering



Vis legitimasjon og få stempel



Legg seddel i urne

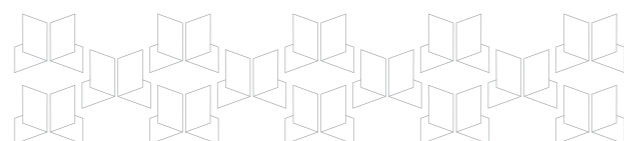

DØRBANNER

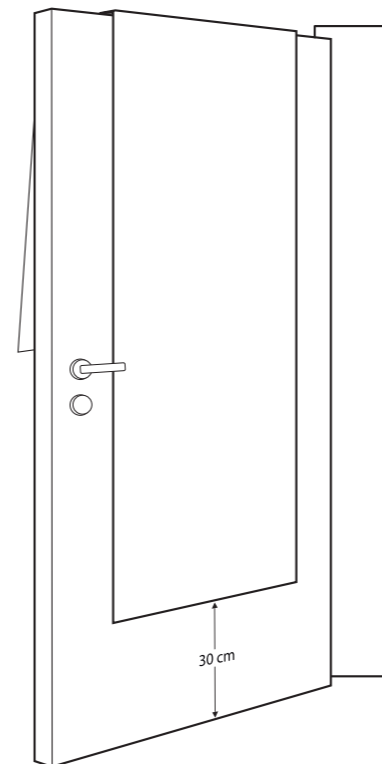

DØRBANNER

Digitaltrykk, 4 farger.
Bruk: innendørs og utendørs.

Dørbanner henges over døren, ca. 30 cm over bakken. Banneret henges på utgangsdøren.

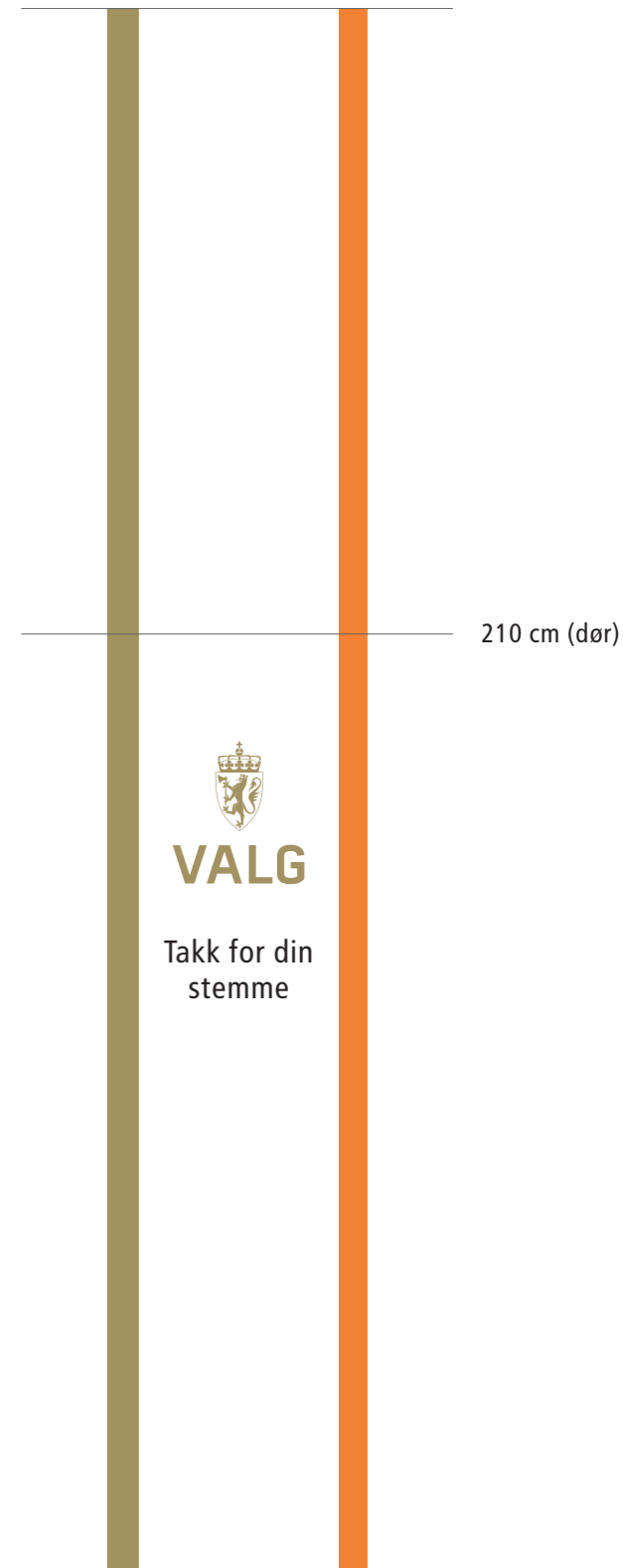

210 cm (dør)

Henges ca. 30 cm over bakken.

PLAKAT TIL STEMMEAVLUKKE

Digitaltrykk, 4 farger.
 Bruk: innendørs.

Plakaten beskriver enkelt fremgangsmåten gjennom tekst og piktogrammer slik at stemmeprosessen er oversiktlig og lett forståelig for alle uavhengig av lesekunnskaper og syn.

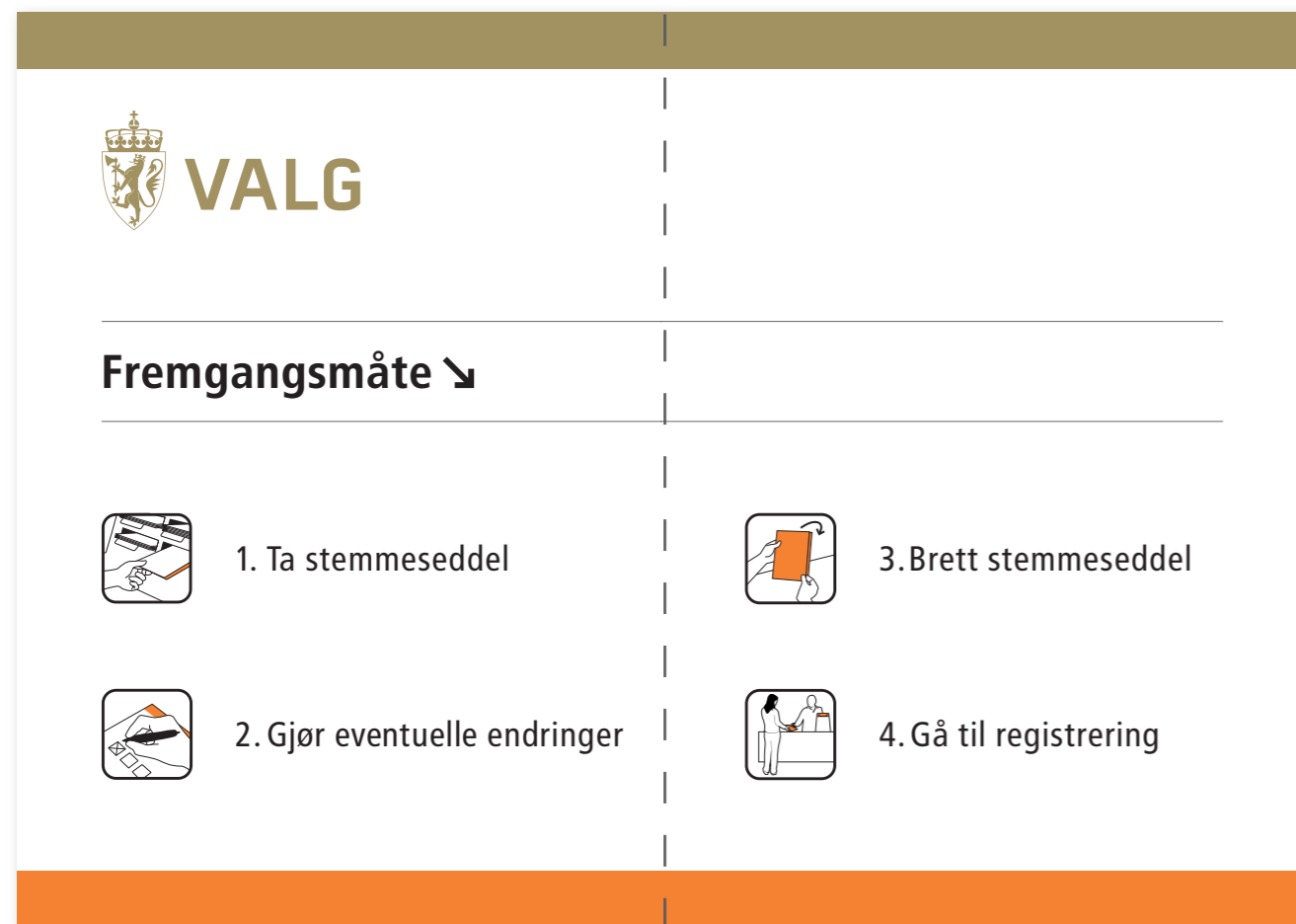

URNE

URNE

Urnen, som er designet og formgitt for å inngå som en naturlig del av Statens helhetlige valgprogram, er enkel og intuitiv i bruk for alle. Den har tydelig markering av bruksfeltet (stemmeseddelåpningen) og har dimensjoner som gjør at stemmeseddelåpningen er tilgjengelig for alle når den står på et bord. Den praktiske åpne/lukkemekanismen gjør det lett for valgfunksjonærer å forsegle urnen – og håndtak med godt grep er lagt inn for bæring. Urnen er elegant og høy-tidelig og gir et symbolsk viktig bidrag til en moderne og helhetlig valgopplevelse.



AVLUKKE

STEMMEAVLUKKE

Avlukket er designet for alle – det vil si at alle uavhengig av funksjonsnedsettelse kan bruke samme avlukke. Både generelle dimensjoner, forheng, informasjonsgivere, stemmeseddelhyller, bord og belysning er tilrettelagt for enkel og intuitiv bruk av alle. Det består av fire komponenter – ramme, forheng, bord og lys – og er enkelt for valgfunksjonærer å montere, demontere og oppbevare. Avlukket er formgitt slik at det skriver seg inn som en del av Statens helhetlige valgprogram.

